



Kreg Jig[®] HD
Quick-Start Guide

Système Kreg Jig[®] HD Guide de démarrage
Kreg Jig[®] HD Guía de inicio rápido

www.kregtool.com

Parts

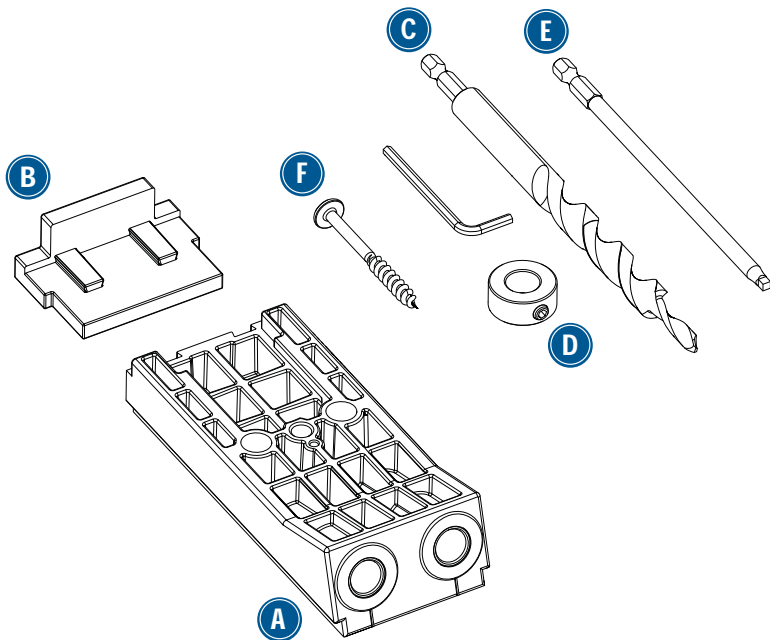

A Drill Guide:
The "core" of the Kreg Jig® HD. Generally fitted with the Stop Block. Also fits the Kreg Jig® for bench-top production work.

B Stop Block:
Ensures proper alignment of the Drill Guide with the end or edge of a board. The Stop Block can be removed for repair applications.

C Kreg Jig® HD Drill Bit:
This special "step bit" drills a pilot hole and forms a shoulder for the screw head in one operation.

D Stop Collar and Hex Wrench:
The stop collar controls drilling depth. Use the hex wrench to lock the collar into place on the drill bit.

E Kreg Jig® HD Driver Bit:
Features a #3 square-drive bit that greatly reduces screw-head cam-out.

F Kreg Jig® HD Screws:
A sample 10-pack of screws is included to allow you to practice using your Kreg Jig® HD or to get started on your first project.

Face Clamp (not included):

The Kreg Jig® HD works with any Kreg Face Clamp™. If you don't already have one, choose one of our 3", 6", or 10" reach models. (See our full line of clamps at www.kregtool.com.) You also can use a standard C-clamp or F-style clamp.

Introduction

We hope your Kreg Jig® HD opens up a whole new world of outdoor project possibilities for you. We made every effort to make the Kreg Jig® HD as fun and easy-to-use as possible. Along with this Quick-Start Guide, here are two other resources you may find helpful along the way.

kregtool.com: Your online resource for everything “Kreg.” Whether you need help remembering how to make a particular joint, want to order some more self-tapping screws, or are just curious to see what kind of accessories are available for your jig... this is where you’ll find it.

kregjig.ning.com: This is the home of the Kreg Jig® Owners Community, a friendly community for Kreg Jig® beginners and experts alike to share stories, project ideas, tips, and tricks for using their Kreg Jig®. You can sign up as a member, create your own page, view other members’ projects and post photos of your projects. There are how-to videos, user forums and much more. Visit the site and see for yourself.

Applications

Use your Kreg Jig® HD for...

- Planters
- Benches
- Outdoor furniture
- Fences
- Deck furnishings
- Garden Structures
- Trellises
- Guardrails (see next page)



Outdoor Bench



Outdoor Chair

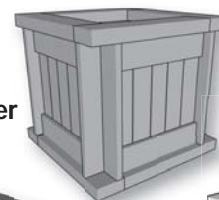

Outdoor Planter



Workbench



Potting Bench

Applications

International Residential Code Guardrail Requirements

Whether manufactured or site-built, guardrail systems must be constructed and installed to meet International Residential Code (IRC) live-load requirements. To be compliant, guardrails must withstand a 200-lb. load applied in any direction. Compared to manufactured guardrail systems, site-built guardrails constructed of typical dimensional lumber are not as easy to build with certainty that the live-load requirement is met. The Code sets performance standards but does not provide prescriptive detailing for guardrail design. It is the responsibility of the designer, builder, and local code official to verify if a given guardrail design meets the requirements.

Guardrail connections of the three styles shown here, constructed using the Kreg Jig® HD and Kreg Jig® HD Screws, meet the live load requirements specified in the IRC. (Testing covers only the connection of railing members to posts, not the connection of the posts to the deck structure.) To meet requirements, builders must execute these connections exactly as shown and use only structurally sound materials. Materials with splits or excessive knots must not be used.

Guardrail materials and fasteners are exposed to the weather and are subject to degradation over time. It is the homeowner's responsibility to periodically inspect the guardrail and perform any maintenance required to ensure continued compliance with IRC live-load requirements.

Style 1

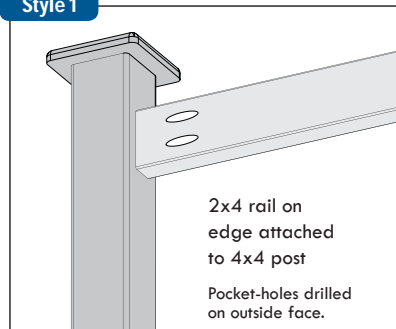

Style 2

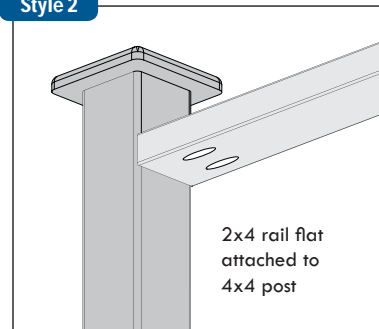

Style 3

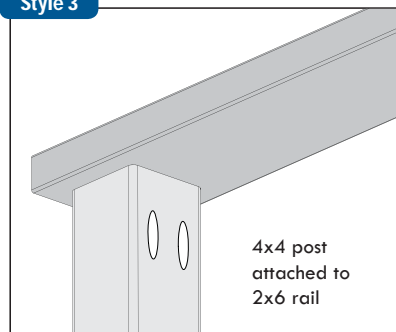

Holes drilled with Kreg Jig® HD centered on workpiece.

Set-up

To create the strongest joint possible, position the Stop Collar on the Kreg Jig® HD Drill Bit, following these three simple steps.

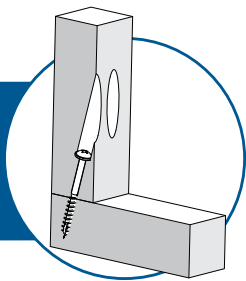

1 Adjust the Stop Collar

Slide the Stop Collar onto the Kreg Jig® HD Drill Bit, position it 4-3/4" from the shoulder of the bit, and tighten the set screw with the included hex wrench.

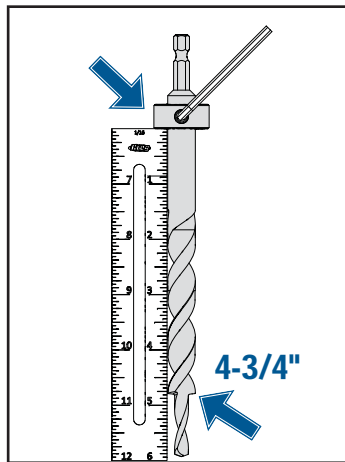

800-447-8638

Set-up

2 Attach the Stop Block

If you are using a Kreg Face Clamp, slide the large clamp pad into the T-slot recess on the back of the Drill Guide. Then install the Stop Block by sliding the tapered keys on the Stop Block into the mating slots in the bottom of the Drill Guide. This captures the face clamp pad so the clamp stays in place on the Kreg Jig® HD as you move it from one location to another. When using an F-style clamp or C-clamp, simply install the Stop Block. These clamps do not interlock with the Kreg Jig® HD.

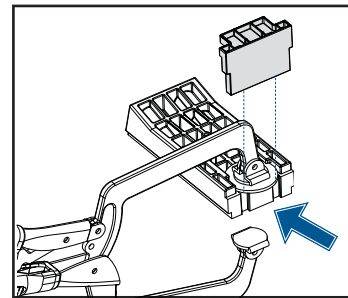

3 Check the Bit Setting

Slide the Kreg Jig® HD Drill bit into the Drill Guide. With the Stop Collar resting on the Guide, there should be 1/16" (the thickness of a nickel) between the Stop Block and the tip of the drill bit. Fine-tune the position of the Stop Collar, if necessary.

Note: Stopping the bit before it drills all the way through the workpiece eliminates splinters that have to be removed before joining it to a mating part. With both parts clamped together, the self-tapping tip of the Kreg Jig® HD Screw easily cuts through the last 1/16" of material in the first piece and forms its own pilot hole in the mating piece, drawing the joint tightly together.

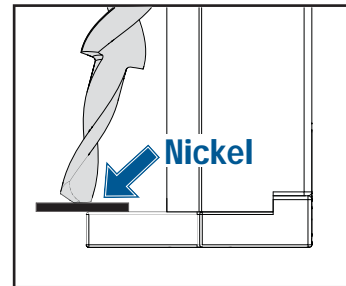

www.kregtool.com

Pocket-Hole Placement

Along with proper Kreg Jig® HD Drill Bit stop collar setting, another important part of getting the strongest possible Kreg Joint™ is spacing your pocket-holes evenly across the workpiece. Your Kreg Jig® HD features a 2-hole Drill Guide which lets you do this in 3 ½"-wide stock (2x4s) without the need to reposition the workpiece after each hole is drilled. Use the guide below to determine how to best position your workpiece when drilling pocket-holes.

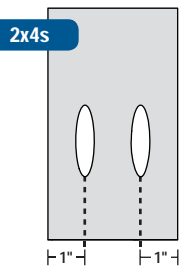

3 ½"-wide material (2x4s)
Center the jig on the 2x4 and drill pocket-holes using both guides without repositioning the workpiece.

2x6s

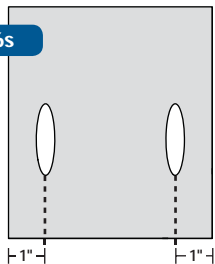

5 ½"-wide material (2x6s)
Center the first guide 1" from one edge, drill one pocket-hole, reposition the drill guide with the second guide 1" from the other edge, drill a second pocket-hole.

2x8s

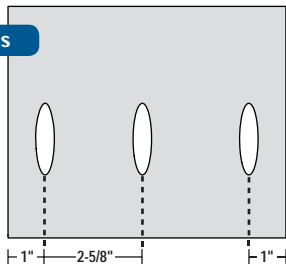

7 ¼"-wide (2x8s) and wider material
Drill pocket-holes 1" from each edge. Then position the Drill Guide to drill pocket-holes evenly spaced approximately 3" on center between these holes.

Drilling Pocket-holes

Follow these five simple steps for getting the most out of your Kreg Jig® HD and Kreg Jig® HD Drill bit:

- 1 When working with 2x4s, simply center the Kreg Jig® HD on the width of the workpiece, clamp it in place, and use both bit guides to drill your pocket-holes. For 2x6s and wider material, mark pocket-hole centerlines far enough from the end of the board to clear the end of the Drill Guide (about 6"). To drill these pocket-holes, you'll align one bit guide on the Kreg Jig® HD with a marked centerline, drill the pocket-hole, and reposition the jig to drill the next pocket-hole.
- 2 With the Stop Block against the end of the board, position the Kreg Jig® HD on the board, and securely clamp the Kreg Jig® HD in place.
- 3 Before turning on the drill, insert the bit into the Drill Guide until the tip of the bit touches the workpiece. Withdraw the bit about ¼".
- 4 Turn on the drill and feed the bit into the workpiece, "pumping" the bit as necessary to clear the chips.
- 5 Stop drilling when the Stop Collar contacts the Drill Guide. Wait until the drill stops rotating to withdraw the bit.

Repair Applications

The removable Stop Block allows you to use your Kreg Jig® HD to repair or reinforce existing joints.

For repair applications, remove the Stop Block from the Drill Guide, and clamp the Guide directly to the workpiece. The position of the Depth Collar on the drill bit does not change. In situations where using a clamp is not possible, you can fasten the Drill Guide directly to the workpiece by driving a screw through the hole in the center of the guide, as shown.

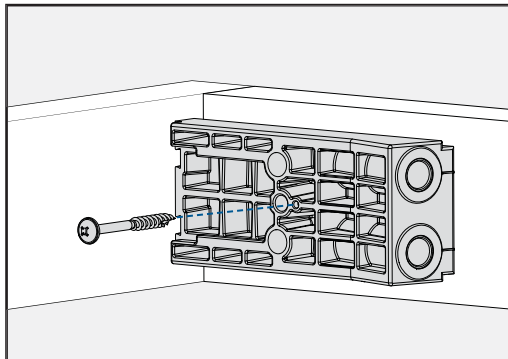

Kreg Jig® HD Screw Features

HD Screws are designed to match the ruggedness of "2X" construction. The robust #14 screws feature the same case-hardened body and Protec-Kote™ anti-corrosion coating as our deck screws.

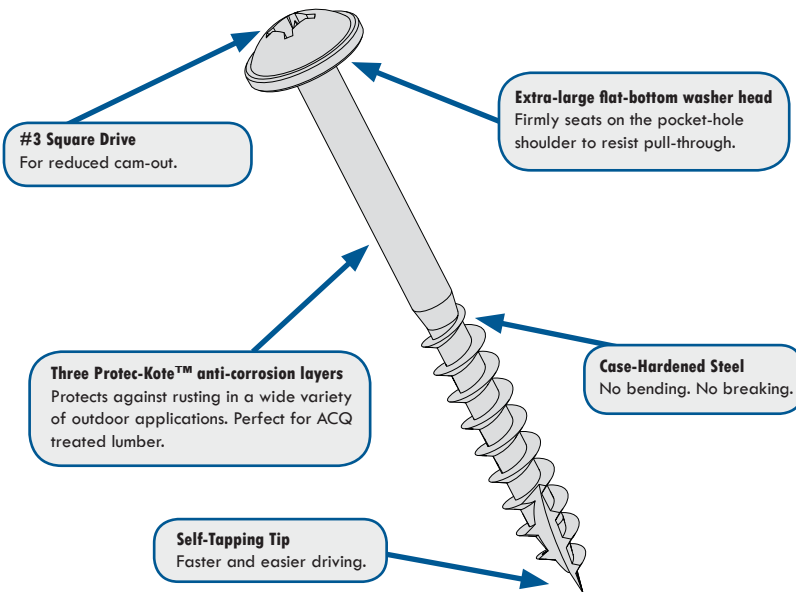

Tips

Mitered Corners

To secure a miter joint with Kreg Jig® HD Screws, position your Kreg Jig® HD to drill one pocket-hole about $\frac{1}{2}$ " from the miter "heel." Then, to get a screw close to the miter "toe" and still have the pocket-hole entirely on the face of the part, remove the Stop Block from the Drill Guide. Position the Drill Guide with the "Stop Block end" $2\frac{1}{2}$ " from the miter toe, and then angle the Drill Guide away from the toe at a 30-degree angle. Clamp the Drill Guide in place and drill the pocket-hole. Where the distance between pocket-holes approaches 6", drill another pocket-hole midway between the two. In general, pocket-holes should be spaced about 3" center-to-center along a joint. You can drill pocket-holes in both parts, as shown on the 2x4 example, or drill them all in one part.

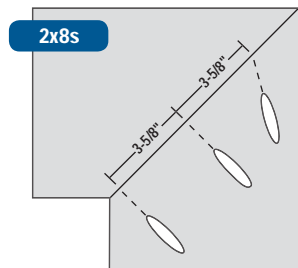
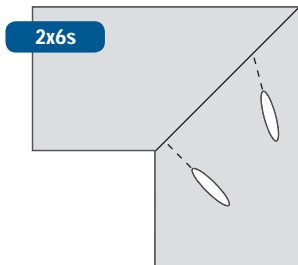
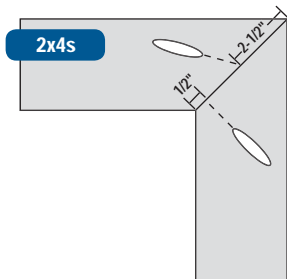

Tips

Mitered Corners:

Securing the "Toe"

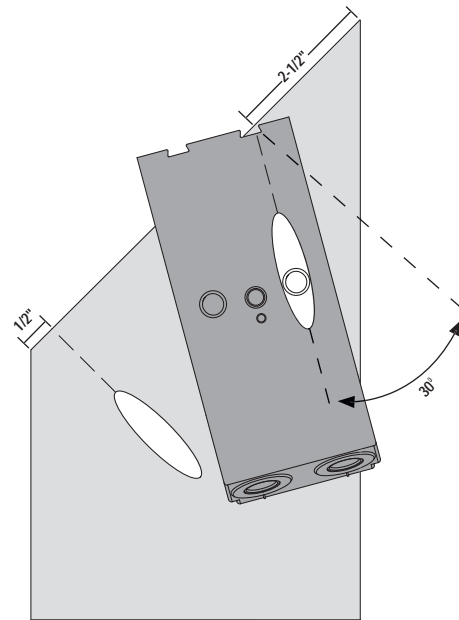

Tips

Common "Two-By" Board Sizes

| Nominal Size | Actual Size |
|--------------|--------------|
| 2x2 | 1 ½" x 1 ½" |
| 2x4 | 1 ½" x 3 ½" |
| 2x6 | 1 ½" x 5 ½" |
| 2x8 | 1 ½" x 7 ¼" |
| 2x10 | 1 ½" x 9 ¼" |
| 2x12 | 1 ½" x 11 ¼" |
| 4x4 | 3 ½" x 3 ½" |
| 6x6 | 5 ½" x 5 ½" |

Nominal Size vs. Actual Size

When you look at the labels on boards at the home store or woodworking store, you may see simple sizes like "2x4" or "2x6." That's the 'nominal' size of the board, which describes the board's dimensions before it was machined to finished size. The finished size, known as the 'actual' size, will be slightly less.

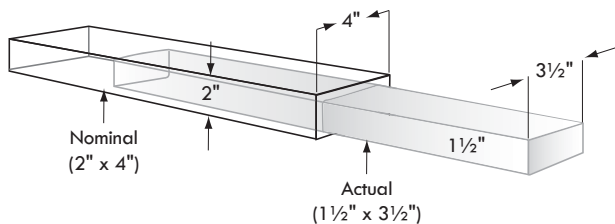

Safety Guidelines

- For your own safety, read the instruction manual before operating this tool. Learn the applications and limitations of the tool.
- Always wear safety glasses.
- Always secure the Kreg Jig® HD to the workpiece with an approved clamp before drilling.
- Keep hands away from the rotating drill bit.
- Avoid awkward hand positions, where a sudden slip could cause contact with the rotating bit.
- Do not modify and/or use this tool for any application other than that for which it was designed.
- An electric drill equipped with a three-prong plug must be plugged into a grounded three-hole electrical receptacle. Never modify the provided plug in any way.
- Do not use power tools in damp or wet locations, or expose them to rain.
- Keep work area well-lit, un-cluttered, and clean.
- Drugs, alcohol, medication warning: Do not operate any tool while under the influence of drugs, alcohol, or medications.
- Failure to follow these rules may result in serious personal injury.

Additional Components

For more detailed instructions, please visit us online at www.kregtool.com.

Face Clamp™

Perfectly flush Kreg Joints™, in no time.

For best results, center the Face Clamp™ pads on the joint line. To keep the workpieces perfectly flush, make sure the large clamp pad is on the face side of the joint (opposite the pocket-holes). Clamp firmly to reduce the possibility of workpiece movement.

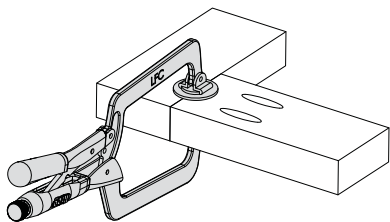

Kreg Jig® Base

The Kreg Jig® HD is compatible with the Kreg Jig® and Kreg Jig® Master System bases. Simply remove the Stop Block from the Kreg Jig® HD Drill Guide, slide it into the base, and secure it with the drill-guide pin. Now you're ready for convenient bench-top production drilling. The Dust collection attachment in the Master System helps you keep a clean shop, and by efficiently removing chips, enables faster drilling and extends the life of your drill bit.

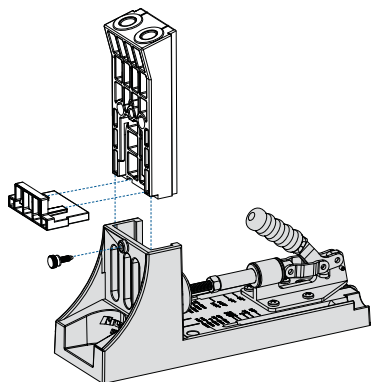

800-447-8638

Additional Components

Kreg Jig® HD Driver Bit

(Item no. D6HD)

Replacement 6"-long #3 square drive bit.

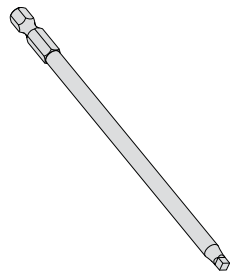

Kreg Jig® HD Drill Bit

(Item no. KJDHD)

Replacement drill bit, stop collar, and hex wrench.

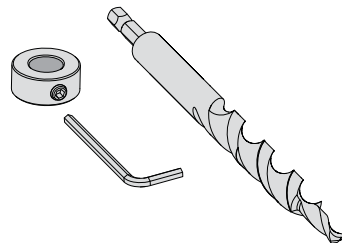

Kreg Jig® HD Screws

30-count screws

(Item# SML-C2X250-30)

125-count screws

(Item# SML-C2X250-125)

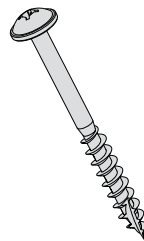

www.kregtool.com

Pièces

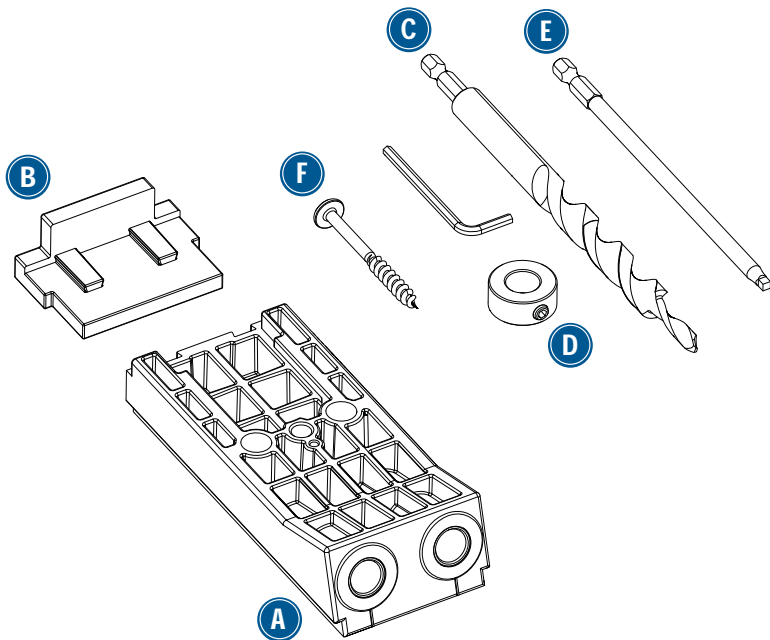

A Guide-foret :

Le « cœur » du système Kreg Jig® HD. Généralement muni du bloc d'arrêt. Le système Kreg Jig® convient également pour les travaux sur établi.

B Bloc d'arrêt :

Assure un alignement approprié du guide-foret avec l'extrémité ou le bord d'une planche. Le bloc d'arrêt peut être retiré pour effectuer des réparations.

C Guide-foret Kreg Jig® HD :

Le foret spécialisé perce un avant-trou et forme un épaulement pour la tête de la vis en une seule utilisation.

D Collet de butée et clé hexagonale :

Le collet de butée définit la profondeur du perçage. Utilisez la clé hexagonale pour maintenir le collet en place sur le foret.

E Embout de tournevis Kreg Jig® HD :

Possède un embout de tournevis carré n° 3 qui réduit considérablement le risque de rejet de la tête de la vis.

F Vis Kreg Jig® HD :

Un échantillon de dix vis est inclus pour que vous vous familiarisiez avec votre système Kreg Jig® HD ou pour que vous commenciez votre premier projet.

Serre-joint Face Clamp (non inclus) :

Le système Kreg Jig® HD convient à tous les serre-joints Face Clamp™ de Kreg. Si vous n'en possédez pas déjà un, choisissez parmi nos modèles à portée de 7,62 cm, de 15,24 cm ou de 25,40 cm. (Pour voir notre gamme complète de serre-joints, visitez notre site Web à : www.kregtool.com.) Vous pouvez aussi utiliser un serre-joint en C ou de style F standard.

Introduction

Nous espérons que votre système Kreg Jig® HD vous donnera accès à un nouveau monde de possibilités et de projets extérieurs. Nous nous sommes efforcés de rendre le système Kreg Jig® HD aussi amusant et facile à utiliser que possible. Vous trouverez ci-dessous deux outils de soutien qui, en plus du guide de démarrage, pourraient vous être utiles pendant la réalisation de votre projet.

kregtool.com: Il s'agit de votre soutien en ligne pour tout ce qui concerne Kreg. Que vous le consultiez pour savoir comment faire un joint en particulier, pour commander quelques vis autotaraudeuses de plus ou simplement par curiosité pour voir quels types d'accessoires sont offerts pour votre gabarit, vous y trouverez la réponse à toutes vos questions.

kregjig.ning.com: En cliquant sur ce lien, vous vous retrouvez sur la page d'accueil de la communauté des propriétaires de Kreg Jig®. Il s'agit d'une communauté amicale qui regroupe les novices et les experts du Kreg Jig® désirant partager leurs histoires, leurs idées de projets, leurs conseils et trucs pour l'utilisation de leur Kreg Jig®. Vous pouvez vous inscrire en tant que membre, créer votre propre page, regarder les projets des autres membres et afficher les photos de vos projets. Il contient aussi des vidéos d'instructions, des forums d'utilisateurs et bien plus encore. Visitez le site Web et découvrez-le par vous-même.

800-447-8638

Utilisations

Utilisez votre système Kreg Jig® HD pour :

Jardinières
Bancs
Meubles d'extérieur :
Clôtures
Mobilier de terrasse
Structures de jardin
Treillis
Garde-corps (voir à la prochaine page)

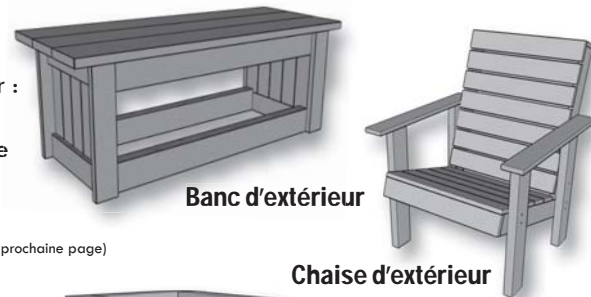

Banc d'extérieur

Chaise d'extérieur

Jardinière extérieure

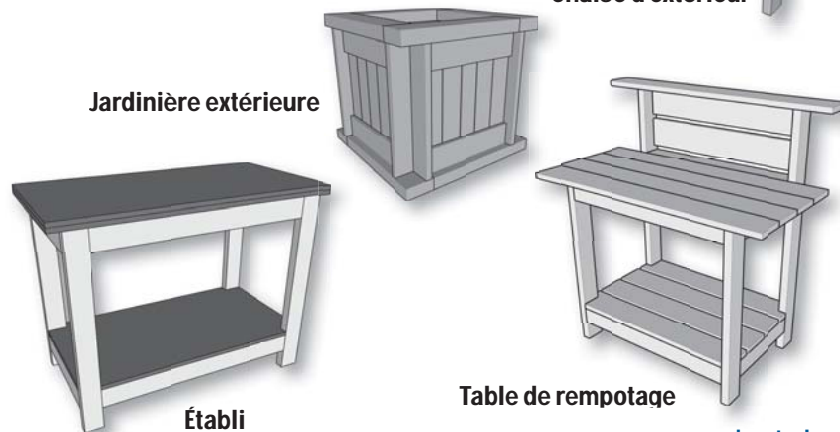

Établi

Table de rempotage

www.kregtool.com

Utilisations

Exigences en matière de garde-corps selon le code international de construction résidentielle

Qu'ils soient préfabriqués ou assemblés sur place, les systèmes de garde-corps doivent être construits et installés conformément aux exigences de surcharge du code international de construction résidentielle (IRC). Pour être conforme, la structure des garde-corps doit supporter une charge de 90,70 kg appliquée dans toutes les directions. Comparés aux systèmes de garde-corps préfabriqués, les garde-corps construits sur place faits de bois d'œuvre de taille standard ne sont pas aussi faciles à assembler avec la certitude qu'ils soient conformes aux exigences en matière de surcharge. Le code établit les standards de performance, mais n'offre pas les détails des restrictions pour la conception du garde-corps. Il est de la responsabilité du concepteur, du constructeur et de l'agent responsable du code local de vérifier que la conception du garde-corps convient aux exigences.

L'assemblage du garde-corps illustré en trois possibilités, construit en utilisant le système Kreg Jig® HD et les vis Kreg Jig® HD, convient aux exigences en matière de surcharge indiquées dans l'IRC.

(Les tests ne se sont effectués que sur l'assemblage des traverses aux poteaux, et non sur l'assemblage des poteaux à la structure de la terrasse.) Pour répondre aux exigences, les bâtisseurs doivent réaliser l'assemblage exactement tel qu'indiqué et utiliser seulement du matériel à structure solide. Les matériaux fissurés ou présentant un nombre excessif de nœuds ne doivent pas être utilisés.

Les matériaux et les fixations des garde-corps sont exposés aux intempéries et sont susceptibles de se dégrader au fil du temps. Il est de la responsabilité du propriétaire d'inspecter périodiquement le garde-corps et d'entreprendre tout entretien nécessaire pour s'assurer que les exigences en matière de surcharge du IRC sont respectées.

Utilisations

Possibilité 1

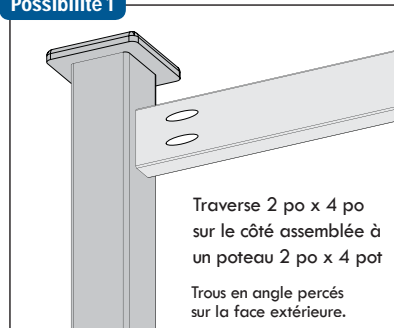

Possibilité 2

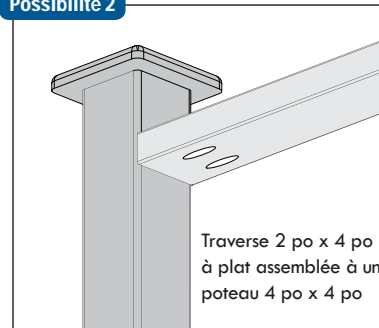

Possibilité 3

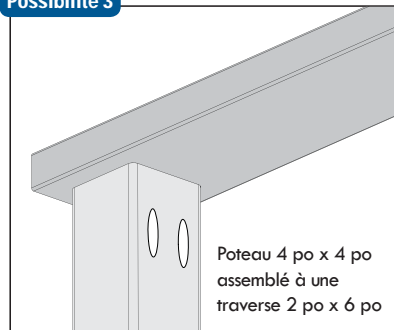

Trous percés au centre de la pièce à l'aide du système Kreg Jig® HD.

Préparation

Pour obtenir les joints les plus solides possible, positionnez le collet de butée sur le foret Kreg Jig® HD en suivant trois étapes simples.

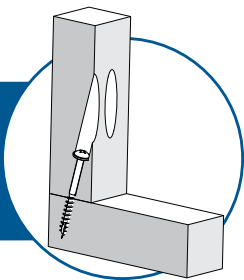

1 Réglez le collet de butée.

Glissez le collet de butée sur le foret Kreg Jig® HD, placez-le à 12,07 cm de l'épaule du foret et serrez la vis de calage avec la clé hexagonale incluse.

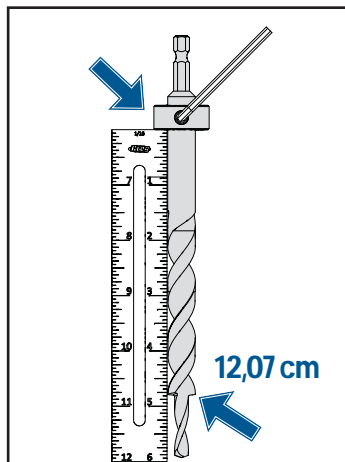

2 Fixez le bloc d'arrêt

Si vous utilisez un serre-joint Face Clamp de Kreg, glissez le large tampon du serre-joint dans la fente en T au dos du guide-foret. Installez ensuite le bloc d'arrêt en glissant les tenons dans les ouvertures correspondantes du bloc d'arrêt qui se trouvent dans le bas du guide-foret. Ceci retient le tampon du serre-joint, donc ce dernier reste en place sur le système Kreg Jig® HD pendant les déplacements. Lorsque vous utilisez un serre-joint de style F ou en C, installez simplement le bloc d'arrêt. Ces serre-joints ne s'enclenchent pas avec le Kreg Jig® HD.

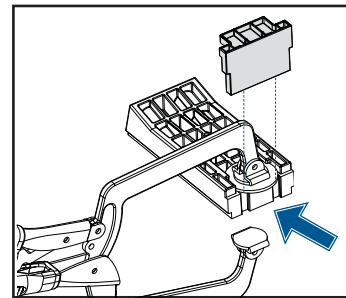

3 Vérifiez le réglage du foret

Glissez le foret Kreg Jig® HD à l'intérieur du guide-foret. Puisque le collet de butée repose sur le guide, il devrait y avoir 1,59 mm (l'épaisseur d'une pièce de cinq cents) entre le bloc d'arrêt et le bout du foret. Réglez la position du collet de butée au besoin.

Remarque : Arrêter le foret avant qu'il perce toute la pièce élimine les éclats qui doivent être enlevés avant de l'assembler à une autre pièce. Maintenant que les deux pièces sont jointes, la pointe autotrauverse de la vis Kreg Jig® HD passera facilement à travers la partie restante de 1,59 mm de la pièce. Elle formera son propre avant-trou dans la pièce à assembler et fixera le joint fermement ensemble.



Emplacement du trou en angle

En plus de bien régler le collet de butée du foret Kreg Jig®HD, il est important, pour obtenir les joints Kreg™ les plus solides possible, de répartir les trous en angle également sur la surface de la pièce. Votre système Kreg Jig®HD comprend un guide-foret à deux trous breveté qui vous permet de l'utiliser sur des pièces d'une largeur de 8,89 cm (2 po x 4 po) sans avoir à déplacer quoi que ce soit après avoir percé chaque trou. Utilisez le guide ci-dessous pour déterminer la meilleure façon de positionner la pièce lorsque vous percez des trous en angle.

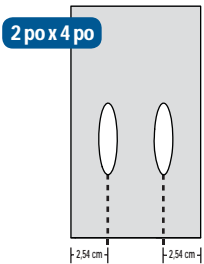

Pièces d'une largeur de 8,89 cm (2 po x 4 po)

Centrez le gabarit sur le 2 po x 4 po et percez les trous en angle en utilisant les deux guides sans changer la position de la pièce.

2 po x 6 po

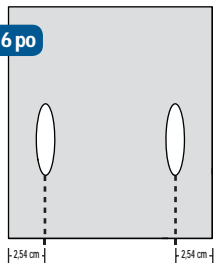

Pièce d'une largeur de 13,97 cm (2 po x 6 po)
Centrez le guide une première fois à 2,54 cm du rebord, percez un trou en angle, puis déplacer le guide à 2,54 cm de l'autre rebord et percez le second trou.

2 po x 8 po

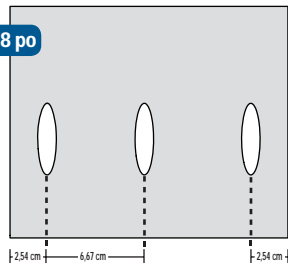

Pièce d'une largeur de 18,42 cm (2 po x 8 po) et pièces plus larges
Percez un trou en angle à 2,54 cm de chaque rebord. Positionnez ensuite le guide-foret pour percez les trous en angle de façon uniforme. Il devrait y avoir un espace de 7,62 cm entre ces trous.

Percez les trous en angle

Suivez cinq étapes simples pour tirer le maximum de votre système Kreg Jig® HD et de votre foret Kreg Jig® HD :

- 1 Lorsque vous travaillez avec des 2 po x 4 po, centrez simplement le système Kreg Jig® HD sur la largeur de la pièce, serrez-le pour la maintenir en place et utilisez les deux guides de perçage du guide-foret pour percez les trous en angle. Pour les 2 po x 6 po et les pièces plus larges, marquez les lignes centrales des trous en angle assez loin (environ 15,24 cm) de l'extrémité de la planche pour dégager l'extérieur du guide-foret. Pour percez ces trous en angle, vous devez aligner un embout du guide-foret au système Kreg Jig® HD à l'aide d'une ligne centrale marquée, percez le trou en angle et repositionnez le gabarit pour percez le prochain trou en angle.
- 2 Alors que le bloc d'arrêt se trouve contre l'extrémité de la planche, positionnez le système Kreg Jig® HD sur la planche et serrez-le de façon sécuritaire.
- 3 Avant de mettre en marche la perceuse, insérez le foret dans le guide-foret jusqu'à ce que l'embout du foret touche la pièce. Retirez le foret d'environ 6,35 mm.
- 4 Mettez la perceuse en marche et faites pénétrer le foret dans la pièce en « pompant » le foret au besoin pour supprimer les éclats.
- 5 Cessez de percez lorsque le collet de butée entre en contact avec le guide-foret. Attendez jusqu'à ce que la perceuse cesse de tourner avant d'enlever le foret.

Pour effectuer des réparations

Le bloc d'arrêt amovible vous permet d'utiliser votre système Kreg Jig® HD pour effectuer des réparations ou pour renforcer des joints existants.

Lorsque vous effectuez des réparations, enlevez le bloc d'arrêt du guide-foret et serrez le guide directement à la pièce. La position de la bague de profondeur sur le foret ne change pas. Lorsque l'utilisation d'un serre-joint est impossible, vous pouvez aussi visser le guide-foret directement sur la pièce en insérant une vis à travers le trou du centre du guide, tel qu'il est illustré.

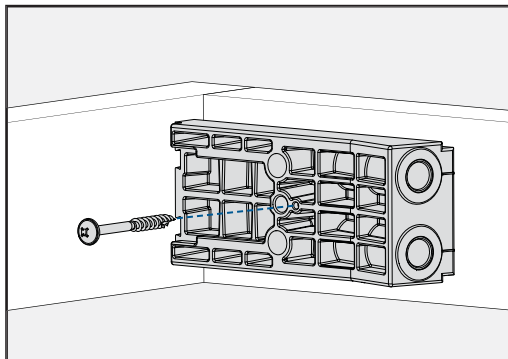

Caractéristiques de la vis Kreg Jig® HD

Les vis HD sont conçues pour convenir à la robustesse des matériaux de « 2 po x ». Les vis robustes n° 14 possèdent le même corps cémenté et le revêtement anticorrosion Protec-Kote™ que nos vis pour terrasses

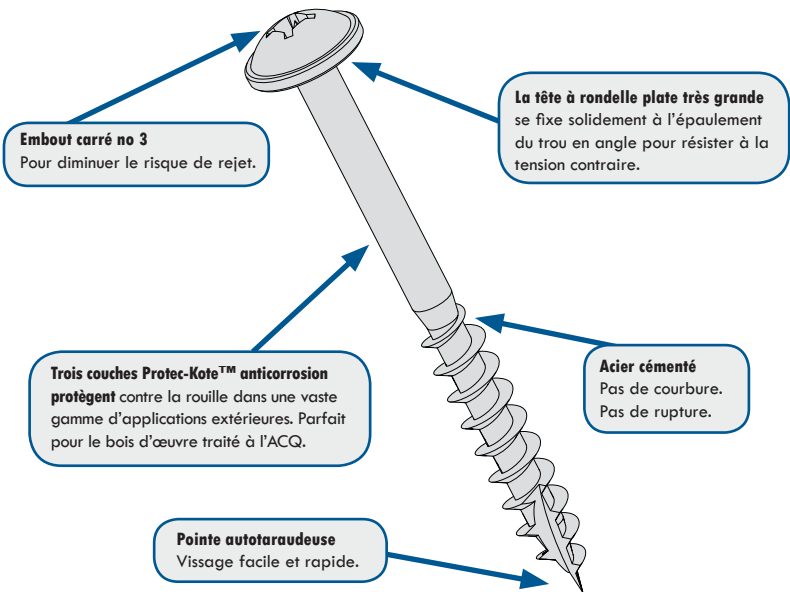

Conseils

Coins à onglet

Pour fixer un joint à onglet avec les vis Kreg Jig® HD, positionnez votre système Kreg Jig® HD pour percer un trou en angle à environ 1,27 cm du « talon » de l'onglet. Ensuite, enlevez le bloc d'arrêt du guide-foret pour rapprocher une vis près de « la pointe » de l'onglet et pour que le trou en angle soit toujours complètement sur le côté avant de la pièce. Positionnez le guide-foret avec « l'extrémité du bloc d'arrêt » à 6,35 cm de la pointe de l'onglet, et puis placez le guide-foret loin de la pointe à un angle de 30°. Serrez le guide-foret en place et percez le trou en angle. Lorsque la distance entre les trous en angle se rapproche de 15,24 cm, percez un autre trou en angle à mi-chemin entre les deux. Généralement, les trous en angle devraient avoir une distance centre à centre d'environ 7,62 cm tout le long du joint. Vous pouvez percer les trous en angle dans les deux pièces, tel qu'illustré dans l'exemple du 2 po x 4 po ou vous pouvez les percer sur une seule pièce.

800-447-8638

2 po x 4 po

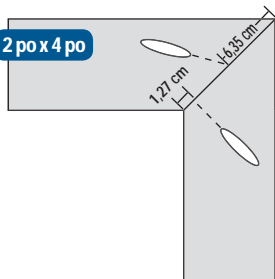

2 po x 6 po

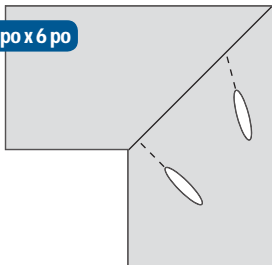

2 po x 8 po

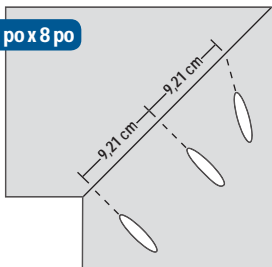

Conseils

Coins à onglet :

Fixation de la « pointe » :

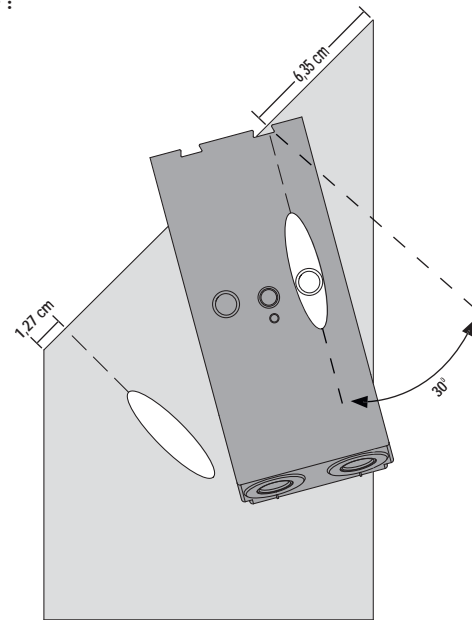

www.kregtool.com

« 2 po x » courants Dimensions des planches

| Dimensions nominales | Dimensions réelles |
|----------------------|---------------------|
| 2 po x 2 po | 3,81 cm x 3,81 cm |
| 2 po x 4 po | 3,81 cm x 8,89 cm |
| 2 po x 6 po | 3,81 cm x 13,97 cm |
| 2 po x 8 po | 3,81 cm x 18,42 cm |
| 2 po x 10 po | 3,81 cm x 23,50 cm |
| 2 po x 12 po | 3,81 cm x 28,58 cm |
| 4 po x 4 po | 8,89 cm x 8,89 cm |
| 6 po x 6 po | 13,97 cm x 13,97 cm |

Dimensions nominales et dimensions réelles

Les étiquettes des planches indiquent parfois des dimensions simplifiées, par exemple 2 po x 4 po ou 2 po x 6 po. Il s'agit des dimensions « nominales », soit les dimensions de la planche avant son usinage. Les dimensions « réelles », soit les dimensions une fois l'usinage terminé, sont légèrement inférieures aux dimensions nominales.

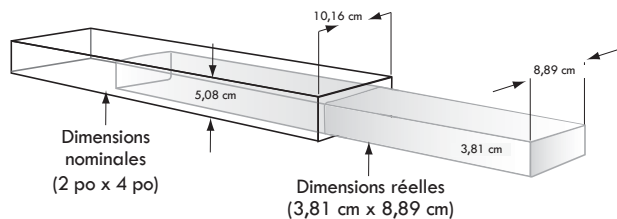

- Pour votre sécurité, lisez le manuel d'instruction avant d'utiliser cet outil. Apprenez le fonctionnement et les limitations de l'outil.
- Portez toujours des lunettes de sécurité.
- Fixez toujours fermement le système Kreg Jig® HD à votre surface de travail à l'aide d'un serre-joint avant de commencer à percer.
- Gardez vos mains éloignées du foret lorsque celui-ci est toujours en rotation.
- Évitez de placer les mains à un endroit où elles risquent d'entrer en contact avec le foret si la pièce glisse soudainement.
- Ne modifiez pas ou n'utilisez pas ce produit à toute autre fin qu'à celle pour laquelle il a été conçu.
- Une perceuse électrique munie d'une fiche à trois broches ne doit être branchée que sur une prise de courant à trois alvéoles mise à la terre. Ne modifiez jamais la fiche fournie de quelque façon que ce soit.
- N'utilisez pas un outil électrique dans un endroit mouillé ou humide et ne l'exposez pas à la pluie.
- Gardez l'aire de travail bien éclairée, propre et dépourvue de débris.
- Avertissement en ce qui a trait à la consommation de drogues, d'alcool et de médicaments : n'utilisez aucun outil lorsque vous êtes sous l'effet de drogues, d'alcool ou de médicaments.
- Le non-respect de ces consignes peut causer des blessures graves.

Composants additionnels

Pour obtenir des instructions plus détaillées, veuillez visiter notre site Web au www.kregtool.com.

Serre-joint Face Clamp™

Des joints Kreg parfaitement lisses, en très peu de temps.

Pour de meilleurs résultats, centrez les tampons du serre-joint Face Clamp™ sur la ligne de joint. Afin que les pièces demeurent parfaitement lisses, assurez-vous que le grand tampon du serre-joint est sur la face avant du joint (contrairement aux trous en angle). Fixez le tout fermement afin d'éviter que les pièces bougent.

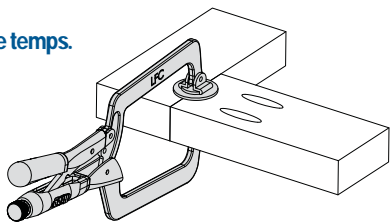

Base Kreg Jig®

Le système Kreg Jig® HD est compatible avec le Kreg Jig® et les bases du système principal Kreg Jig®. Enlevez simplement le bloc d'arrêt du guide-foret Kreg Jig® HD, glissez-le dans la base et fixez-le avec la goupille du guide-foret. Votre système pratique est maintenant prêt pour le perçage sur établi. Le dispositif de dépoussiérage dans le système de base vous aide à préserver la propreté de votre atelier et offre un perçage plus rapide et prolonge la durée de vie de votre guide-foret en enlevant les éclats de façon efficace.

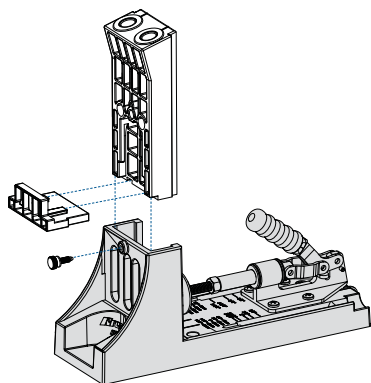

800-447-8638

Composants additionnels

Embout de tournevis Kreg Jig® HD

(No d'article D6HD)

Pièce de rechange à embout carré de 6 po n° 3.

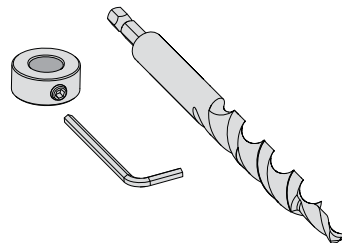
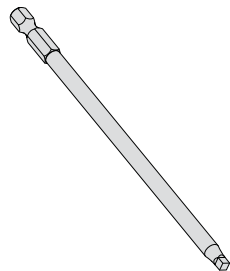

Guide-foret Kreg Jig® HD

(Numéro d'article KJDHD)

Guide-foret, collet de butée, clé hexagonale de rechange.

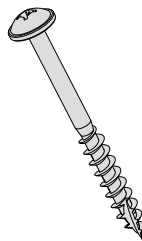

Vis Kreg Jig® HD

30 vis

(Article # SML-C2X250-30)

125 vis

(Article # SML-C2X250-125)

www.kregtool.com

Partes

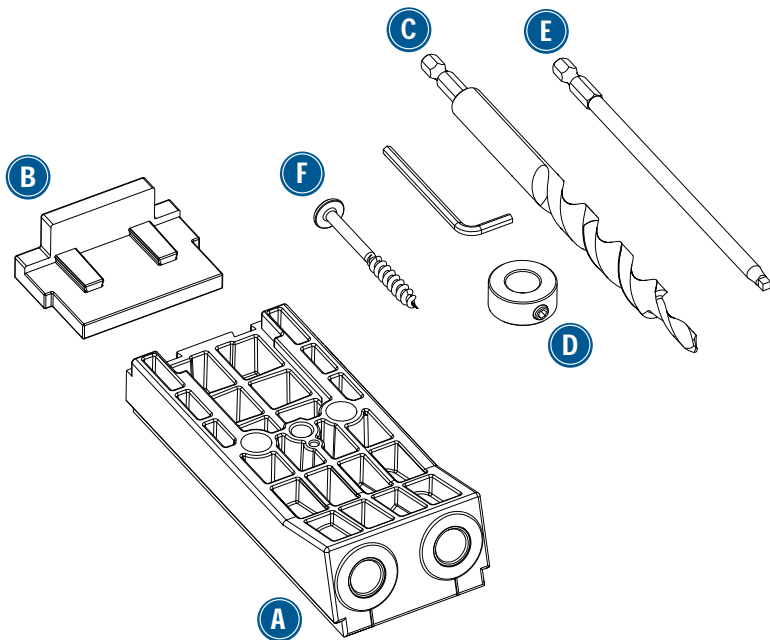

A

Guía de taladro:

El "corazón" del Kreg Jig® HD. Generalmente se conecta al tope. También se conecta a Kreg Jig® para un trabajo de producción bancos.

B

Tope:

Asegure el alineamiento adecuado de la guía de taladro con el extremo o el borde de la tabla. El tope se puede retirar para hacer reparaciones.

C

Broca para taladro Kreg Jig® HD:

Esta "broca escalonada" especial perfora un orificio guía y forma un reborde para la cabeza del tornillo en una operación.

D

Anillo de detención y llave hexagonal:

El anillo de detención controla la profundidad de taladrado. Utilice la llave hexagonal para fijar el anillo en su lugar en la broca para taladro.

E

Punta de destornillador Kreg Jig® HD:

Cuenta con una punta de destornillador cuadrada #3 que disminuye enormemente la posibilidad de que la cabeza del tornillo se deslice hacia afuera.

F

Tornillos Kreg Jig® HD:

Se incluye un paquete de muestra de 10 tornillos para permitirle practicar usando Kreg Jig® HD o comenzar en su primer proyecto.

Face Clamp (no se incluye):

Kreg Jig® HD funciona con cualquier Kreg Face Clamp™. Si no tiene una, escoja uno de nuestros modelos de alcance de 7,62 cm, 15,24 cm ó 25,40 cm. (Consulte nuestra línea completa de abrazaderas en www.kregtool.com.) También puede usar una abrazadera en C estándar o una abrazadera estilo F.

Introducción

Nuestro deseo es que con su Kreg Jig® HD descubra un mundo nuevo lleno de posibilidades para sus proyectos de exteriores. Hicimos todo a nuestro alcance para que Kreg Jig® HD sea lo más divertido y fácil de usar posible. Junto con esta guía de inicio rápido, encontrará otros dos recursos que quizá sean útiles para la construcción.

kregtool.com: Su recurso en línea para todo lo que sea “Kreg”. Ya sea que necesite ayuda para recordar cómo hacer una junta en particular, desea pedir algunos tornillos autorroscantes o simplemente tiene curiosidad y desea ver qué tipo de accesorios hay disponibles para su plantilla para taladrar, aquí es dónde lo encontrará.

kregjig.ning.com: Este es el hogar de la Comunidad de propietarios de Kreg Jig®, una comunidad amigable para quienes comienzan a usar Kreg Jig® y expertos que desean compartir historias, ideas de proyectos, consejos y trucos para usar su Kreg Jig®. Puede inscribirse como miembro, crear su propia página, ver los proyectos de otros miembros y publicar fotos de sus proyectos. Hay videos instructivos, foros de usuarios y mucho más. Visite el sitio y véalo por usted mismo.

800-447-8638

Aplicaciones

Use su Kreg Jig® HD para

Macetas

Bancos

Muebles de exteriores

Cercas

Muebles para terraza

Estructuras de jardín

Enrejados de madera

Barandas (consulte la siguiente página)



Bancos para exteriores



Sillas para exteriores

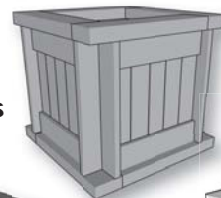

Macetas para exteriores



Bancos de trabajo



Bancos jardineros

www.kregtool.com

Aplicaciones

Requisitos para barandas del Código residencial internacional

Ya sean fabricados o construidos en el sitio, los sistemas de barandas se deben fabricar e instalar de manera que cumplan los requisitos de carga dinámica del Código residencial internacional (IRC, por sus siglas en inglés). Para cumplir, las barandas deben soportar una carga de 90,72 kg aplicada en cualquier dirección. Comparadas con los sistemas de barandas fabricados, las barandas construidas en el sitio elaboradas normalmente a base de madera dimensionada no son tan fáciles de fabricar con la seguridad de que se cumplirán los requisitos de carga dinámica. El Código establece estándares de rendimiento, pero no proporciona detalles de prohibición para el diseño de barandas. Es responsabilidad del diseñador, el fabricante y el oficial del código local verificar si el diseño de la baranda proporcionado cumple los requisitos.

Las conexiones de las barandas de los tres diseños que se muestran aquí, fabricados usando tornillos Kreg Jig® HD y Kreg Jig® HD, cumplen los requisitos de carga dinámica especificados en el IRC. (Las pruebas cubren sólo la conexión de las barandas a los postes, no la conexión de los postes a la estructura de la terraza). Para cumplir los requisitos, los fabricantes deben ejecutar estas conexiones exactamente como se muestra y usar sólo materiales estructuralmente sólidos. No se deben usar materiales con aberturas o nudos excesivos.

Los materiales de las barandas y los sujetadores están expuestos a la intemperie y están sujetos a la degradación con el tiempo. Es responsabilidad del propietario inspeccionar periódicamente la baranda y realizar cualquier mantenimiento necesario para garantizar un cumplimiento continuo con los requisitos de carga dinámica del IRC.

Estilo 1

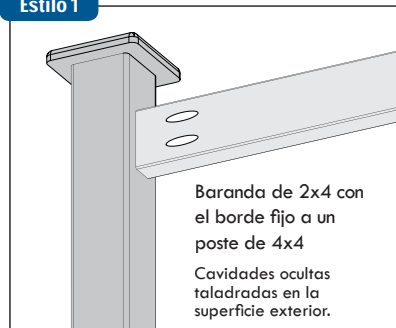

Estilo 2

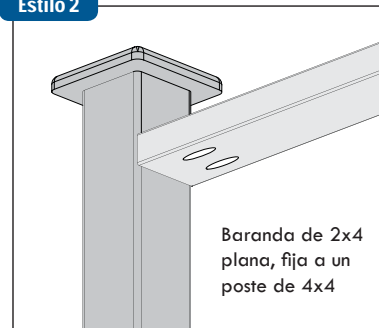

Estilo 3

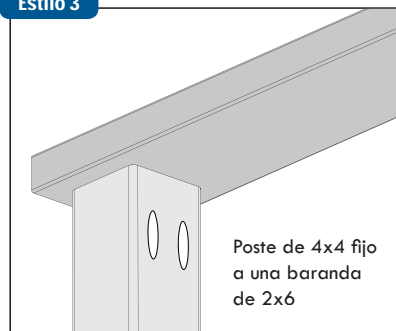

Orificios taladrados con Kreg Jig® HD centrados en la pieza de trabajo.

Configuración

Para crear la junta más resistente posible, coloque el anillo de detención en la broca para taladro Kreg Jig® HD, siguiendo estos tres simples pasos.

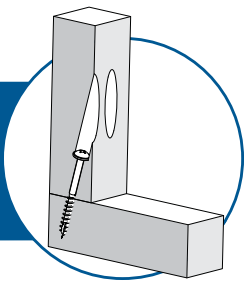

1 Ajuste el anillo de detención

Deslice el anillo de detención en la broca para taladro Kreg Jig® HD, colóquelo a 12,07 cm del borde de la broca y apriete el tornillo de fijación con la llave hexagonal incluida.

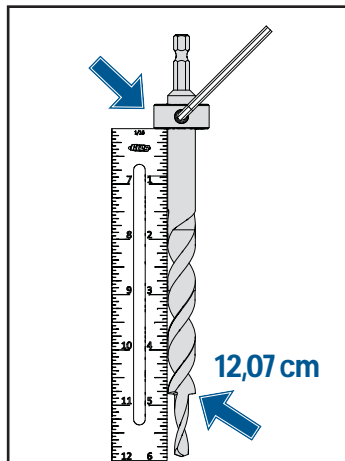

2 Instale el tope

Si está usando Kreg Face Clamp, deslice la almohadilla de la abrazadera grande en el hueco de la ranura en T, en la parte posterior de la guía de taladro. Luego instale el tope deslizando las llaves cónicas del tope en las ranuras de acoplamiento de la parte inferior de la guía de taladro. Esto captura la almohadilla de la abrazadera Face Clamp de modo que la abrazadera permanece en su lugar en el Kreg Jig® HD a medida que lo mueve de una ubicación a otra. Al usar una abrazadera de estilo F o una abrazadera de estilo C, simplemente instale el tope. Estas abrazaderas no se empalman con Kreg Jig® HD.

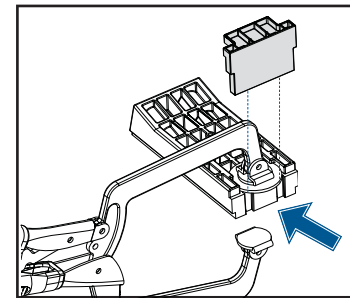

3 Verifique la configuración de la broca

Deslice la broca para taladro Kreg Jig® HD en la guía de taladro. Con el anillo de detención apoyado en la guía, debería haber 1,59 mm (el grosor de una moneda de cinco centavos) entre el tope y la punta de la broca para taladro. Regule la posición del anillo de detención, si es necesario.

Nota: Detener la broca antes de que se perfora completamente la pieza de trabajo elimina las aberturas que se deben eliminar antes de unir con una pieza conectada. Con ambas piezas sujetas juntas, la punta autorroscante del tornillo Kreg Jig® HD corta fácilmente los últimos 1,59 mm de material en la primera pieza y forma su propio orificio guía en la pieza de conexión, creando una junta bien ajustada.



Ubicación de las cavidades ocultas

Junto con la configuración adecuada del anillo de detención de la broca para taladro Kreg Jig® HD, otra parte importante de crear la junta Kreg Joint™ más fuerte posible, es que entre las cavidades ocultas haya espacios parejos en la pieza de trabajo. Kreg Jig® HD cuenta con una guía de taladro de 2 orificios que le permite hacer esto en piezas de 8,89 cm de ancho (2x4) sin tener que cambiar de posición la pieza de trabajo después de perforar cada orificio. Utilice la guía a continuación para determinar cómo fijar de la mejor manera su pieza de trabajo al perforar cavidades ocultas.

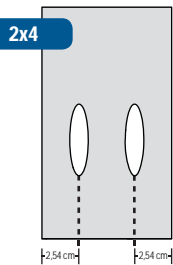

Material de 8,89 cm de ancho (2x4)
Centre la sierra en la pieza de 2x4 y taladre cavidades ocultas con ambas guías sin volver a posicionar la pieza de trabajo.

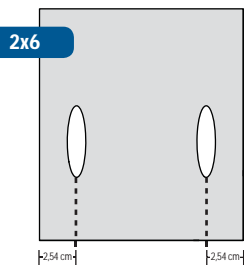

Material de 13,97 cm de ancho (2x6)
Centre la primera guía a 2,54 cm de un borde, taladre una cavidad oculta, vuelva a colocar la guía de taladro con la segunda guía a 2,54 cm del otro borde, taladre una segunda cavidad oculta.

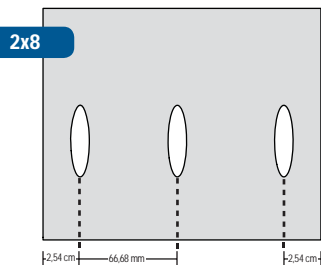

Material de 18,42 cm de ancho (2x8) y más
Taladre cavidades ocultas a 2,54 cm de cada borde. Luego ubique la guía de taladro para taladrar cavidades ocultas espaciadas de forma pareja a aproximadamente 7,62 cm en el centro entre estos orificios.

Taladrado de cavidades ocultas

Siga estos cinco simples pasos para sacar el mejor provecho de Kreg Jig® HD y la broca para taladro Kreg Jig® HD:

- 1 Al trabajar con unidades de 2x4, simplemente centre Kreg Jig® HD en el ancho de la pieza de trabajo, utilice la abrazadera para fijarla en el lugar y use ambas guías de taladro para taladrar cavidades ocultas. Para unidades de 2x6 y materiales más anchos, marque las líneas centrales de las cavidades ocultas lo suficientemente lejos del extremo de la tabla para despejar el borde de la guía de taladro (alrededor de 15,24 cm). Para taladrar estas cavidades ocultas, debe alinear una guía de taladro en Kreg Jig® HD con una línea central marcada, taladrar la cavidad oculta y volver a posicionar la sierra para taladrar la próxima cavidad oculta.
- 2 Con el tope contra el extremo de la tabla, coloque Kreg Jig® HD en la tabla y use la abrazadera para fijar firmemente Kreg Jig® HD en su lugar.
- 3 Antes de usar el taladro, inserte la broca en la guía de taladro hasta que la punta de la broca toque la pieza de trabajo. Retire la broca alrededor de 6,35 mm.
- 4 Encienda el taladro y acerque la broca a la pieza de trabajo, "bombeando" la broca según sea necesario para despejar las astillas.
- 5 Deje de taladrar cuando el anillo de detención haga contacto con la guía de taladro. Espere hasta que el taladro deje de girar para retirar la broca.

Reparaciones

El tope removible le permite usar Kreg Jig® HD para reparar o reforzar uniones existentes.

Para hacer reparaciones, retire el tope de la guía de taladro y use la abrazadera para fijar la guía directamente en la pieza de trabajo. La posición del anillo de profundidad de la broca para taladro no cambia. En situaciones en que no es posible usar una abrazadera, puede fijar la guía de taladro directamente a la pieza de trabajo colocando un tornillo en el orificio del centro de la guía, como se muestra.

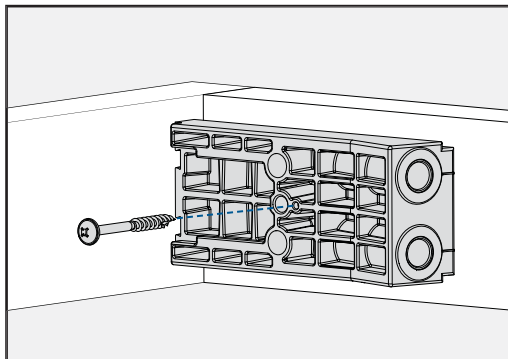

Características de los tornillos Kreg Jig® HD

Los tornillos HD están diseñados para adaptarse a la dureza de las construcciones "2X". Los resistentes tornillos #14 cuentan con el mismo cuerpo con endurecimiento superficial y el recubrimiento contra la corrosión Protec-Kote™ que nuestros tornillos para terraza

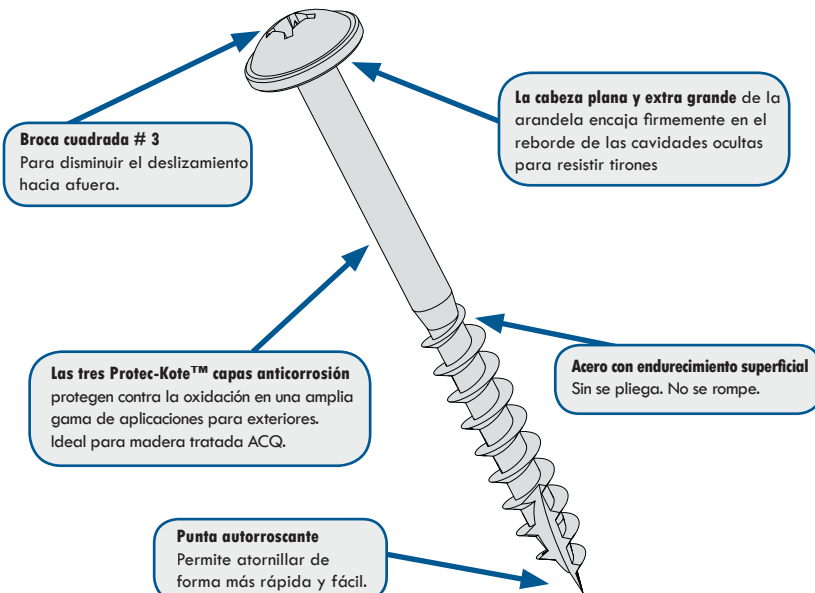

Sugerencias

Esquinas a inglete

Para asegurar una junta a inglete con los tornillos Kreg Jig® HD, coloque su Kreg Jig® HD para taladrar una cavidad oculta a alrededor de ,27 cm del "talón" del inglete. Luego, para hacer que el tornillo quede cerca del "pie" del inglete y aún tenga la cavidad oculta completamente en la superficie de la pieza, retire el tope de la guía de taladro. Coloque la guía de taladro con el "extremo del tope" a 6,35 cm del pie del inglete y luego coloque la guía de taladro en ángulo, lejos del pie a un ángulo de 30 grados. Use una abrazadera para fijar la guía de taladro en su lugar y taladre una cavidad oculta. Donde la distancia entre las cavidades ocultas se aproxima a los 15,24 cm, taladre otra cavidad oculta a mitad de la distancia entre ambos. En general, las cavidades ocultas se deben separar a aproximadamente 7,62 cm de centro a centro a lo largo de la junta. Puede taladrar cavidades ocultas en ambas piezas, como se muestra en el ejemplo de 2x4, o taladrarlas todas en una pieza.

800-447-8638

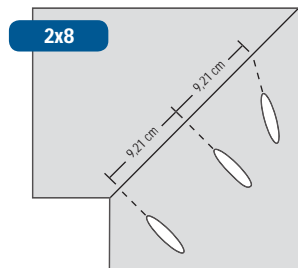
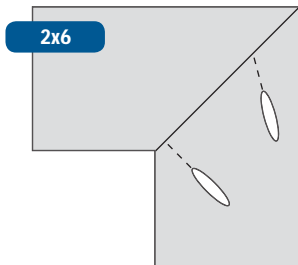
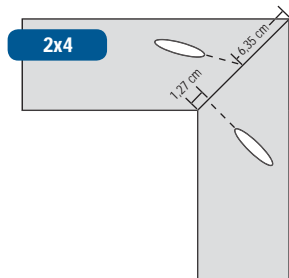

Sugerencias

Esquinas con inglete:

Fijación del "pie"

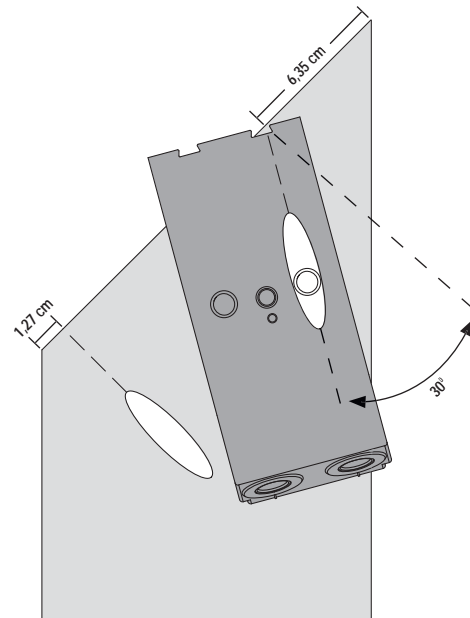

www.kregtool.com

Sugerencias

Tamaños comunes de tablas "dos por"

| Tamaño nominal | Tamaño real |
|----------------|---------------------|
| 2x2 | 3,81 cm x 3,81 cm |
| 2x4 | 3,81 cm x 8,89 cm |
| 2x6 | 3,81 cm x 13,97 cm |
| 2x8 | 3,81 cm x 18,42 cm |
| 2x10 | 3,81 cm x 23,50 cm |
| 2x12 | 3,81 cm x 28,58 cm |
| 4x4 | 8,89 cm x 8,89 cm |
| 6x6 | 13,97 cm x 13,97 cm |

Tamaño nominal vs. tamaño real

Cuando ve las etiquetas de las tablas en la tienda para el hogar o en la tienda de trabajos con madera, puede ver tamaños simples como "2x4" o "2x6". Esto es el tamaño 'nominal' de la tabla, que describe las dimensiones de la tabla antes de ser procesada al tamaño acabado. El tamaño acabado, conocido como el tamaño "real", es ligeramente inferior.

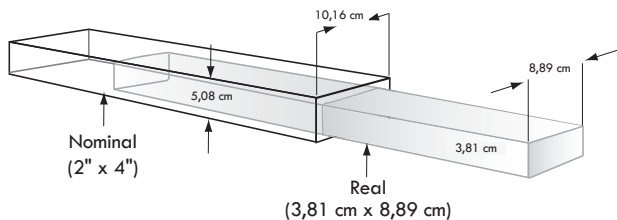

Pautas de seguridad

- Por su propia seguridad, lea el manual de instrucciones antes de operar esta herramienta. Conozca las aplicaciones y las limitaciones de la herramienta.
- Siempre use gafas de seguridad.
- Siempre fije Kreg Jig® HD a la pieza de trabajo con una abrazadera aprobada antes de taladrar.
- Mantenga las manos alejadas de la broca para taladro en rotación.
- Evite las posiciones de manos incómodas donde un resbalón repentino podría provocar el contacto con la broca giratoria.
- No modifique ni use esta herramienta para cualquier otra aplicación que no sea para la que se diseñó.
- Un taladro eléctrico equipado con un enchufe de tres clavijas se debe enchufar en un tomacorriente de tres orificios con conexión a tierra. Nunca modifique el enchufe proporcionado de ninguna manera.
- No utilice herramientas eléctricas en áreas húmedas o mojadas ni las exponga a la lluvia.
- Mantenga el área de trabajo bien iluminada, despejada y limpia.
- Advertencia sobre drogas, alcohol y medicamentos: No opere ninguna herramienta bajo los efectos de drogas, alcohol o medicamentos.
- No seguir estas reglas puede provocar lesiones personales graves.

Componentes adicionales

Para instrucciones más detalladas, sírvase visitarnos en línea en www.kregtool.com.

Face Clamp™

Nivela perfectamente Kreg Joints™, sin tardar.

Para los mejores resultados, centre las almohadillas Face Clamp™ en la línea de junta. Para mantener las piezas de trabajo perfectamente al ras, asegúrese de que la almohadilla grande de la abrazadera se ubique en el lado frontal de la junta (opuesto a las cavidades ocultas). Coloque la abrazadera firmemente para reducir la posibilidad de que la pieza de trabajo se mueva.

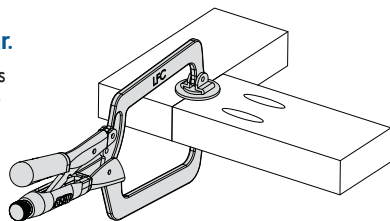

Base Kreg Jig®

Kreg Jig® HD es compatible con las bases del sistema maestro Kreg Jig® y Kreg Jig®. Simplemente retire el tope de la guía para taladro Kreg Jig® HD, deslícelo en la base y asegúrelo con el pasador de la guía para taladro. Ahora está listo para taladrar adecuadamente en la producción de bancos. El accesorio para recolección de polvo en el sistema maestro le ayuda a mantener un taller limpio y, al eliminar eficazmente las astillas, permite un taladrado más rápido y extiende la vida útil de la broca para taladro.

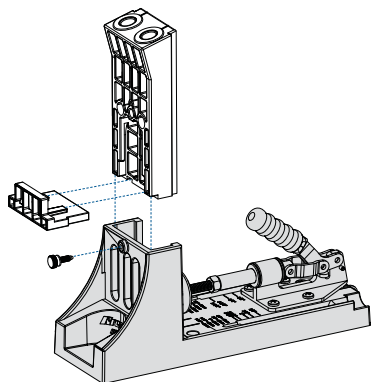

800-447-8638

Componentes adicionales

Punta de destornillador Kreg Jig® HD

(Artículo no. D6HD)

Reemplazo de punta para taladro cuadrada de 6" de largo #3

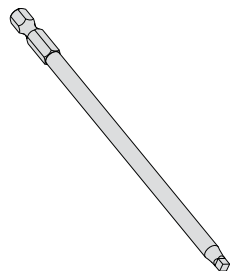

Broca para taladro Kreg Jig® HD

(Artículo no. KJDHD)

Repuesto para broca para taladro, anillo de detención y llave hexagonal.

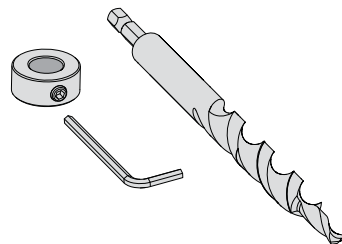

Tornillos Kreg Jig® HD

30 tornillos

(Artículo # SML-C2X250-30)

125 tornillos

(Artículo # SML-C2X250-125)

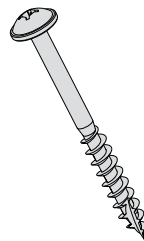

www.kregtool.com

