

Accueil > Les trucs d'atelier, réalisés par HMDIFFUSION... > Outillage à main > Le large guillaume Veritas en détail

Le large guillaume Veritas en détail

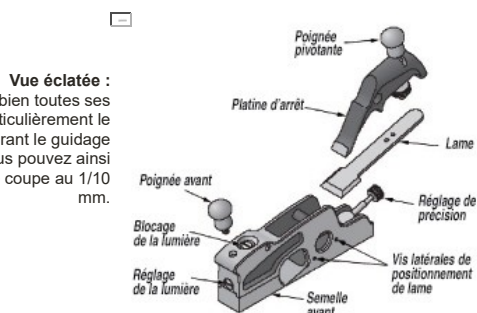

Vue éclatée :

L'anatomie du guillaume montre bien toutes ses possibilités. On remarquera particulièrement le système des 4 vis latérales assurant le guidage et le repositionnement du fer. Vous pouvez ainsi régler le dépassement latéral de coupe au 1/10 mm.



Bouton réglable :

Le bouton concave vient naturellement se positionner au creux du pouce et de l'index. Son orientation se fait par vissage et permet une ergonomie optimale de la tenue du guillaume. Le rabot se guide avec précision sans avoir à en forcer le maintien et vous assurant ainsi un "ressenti" du travail parfait.

Ajuster un épaulement :

L'ajustement d'un épaulement de tenon ou de son épaisseur est le domaine de prédilection du guillaume Veritas. Pour les travaux "haut de gamme", les assemblages doivent toujours être repris à la main. Un tenon réalisé à la toupie présentera toujours quelques dixièmes d'écarts entre les deux épaulements.

