

Accueil > Les trucs d'atelier, réalisés par HMDIFFUSION... > Scies portatives & stationnaires > Scie combinée Compa 250 Jet

Scie combinée Compa 250 Jet

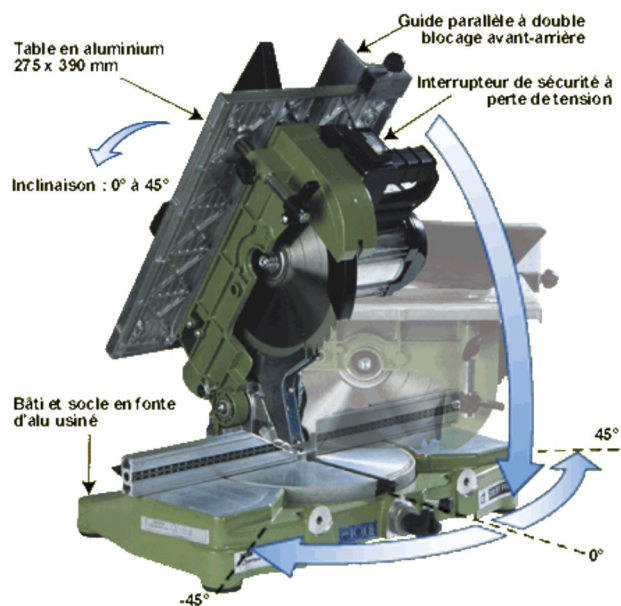

La polyvalence

La [scie combinée COMPA 250 JET](#) permet enfin à l'amateur d'acquérir **une machine de précision à prix intéressant** au regard des services rendus.



La table permet *tous les débits longitudinaux* jusqu'à 105 mm de largeur au guide parallèle.



Tous les tronçonnages et les coupes d'onglet seront réalisés avec une extrême précision en mode pendulaire.

A noter

Ceux qui souhaitent pouvoir débiter de grands panneaux devront plutôt s'orienter vers l'acquisition d'une scie circulaire portative. L'idéal étant évidemment l'achat d'une [scie plongeante avec rail de guidage](#) (type FESTOOL): c'est l'assurance d'obtenir des découpes aux 5/10° de mm, en toute sécurité !

